

ZAMRZIVAČ
fiokar

UPUTSTVO ZA UPOTREBU

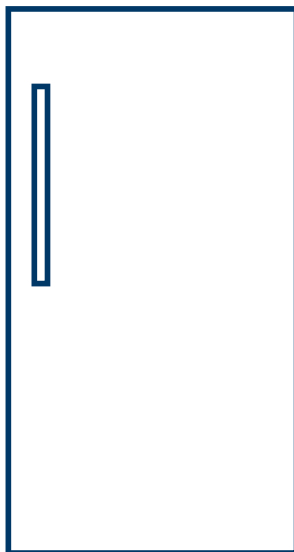

Molimo Vas da pažljivo pročitate uputstvo pre upotrebe. Priručnik treba da se čuva u dobrom stanju, da bi mogao da se koristi i nakon određenog vremena

MODEL: MDRD359FZF01
MDRD359FZF02

PREGLED SADRŽAJA

1 Sigurnosna upozorenja

1.1 Upozorenje	1 - 2
1.2 Značenje simbola za bezbednosna upozorenja	3
1.3 Upozorenja u vezi sa električnim napajanjem	4
1.4 Upozorenja za korišćenje	5
1.5 Upozorenja za postavljanje	5
1.6 Upozorenja za energiju	6
1.7 Upozorenja za odlaganje	6

2 Pravilno korišćenje frižidera

2.1 Postavljanje	7
2.2 Montaža ručke za vrata	8-9
2.3 Stopa za nivelisanje	10
2.4 Promena smera vrata, desno-levo	11-14
2.5 Spajanje okvira frižidera i zamrzivača	15
2.6 Pokretanje	16
2.7 Saveti za uštedu energije	16

3 Konstrukcija i funkcije

3.1 Ključne komponente	17
3.2 Funkcije	18

4 Održavanje i nega frižidera

4.1 Čišćenje celog aparata	19
4.2 Odmrzavanje	19
4.3 Izvan funkcije	19

5 Često postavljena pitanja

5.1 Često postavljena pitanja	20
-------------------------------	----

6 Parametri

6.1 Tehnički parametri	21
------------------------	----

1. Bezbednosna upozorenja

1.1 Upozorenje



Upozorenje: opasnost od požara / zapaljivih materijala

Ovaj aparat je namenjen za upotrebu u domaćinstvima i za slične namene, kao npr. za osoblje u kuhinjskom prostoru u prodavnicama, kancelarijama i drugim radnim okruženjima; za seoske kuće i za goste u hotelima, motelima i drugim okruženjima stambenog tipa; za okruženje tipa noćenja sa doručkom; ugostiteljstvo i slične maloprodajne namene.

Ovaj aparat nije namenjen da njim rukuju osobe (uključujući decu) sa smanjenim fizičkim, senzornim ili mentalnim sposobnostima ili nedostatkom iskustva i znanja, osim ako su im data uputstva za rukovanje aparatom na bezbedan način ili ako su pod nadzorom osobe, odgovorne za njihovu bezbednost.)

Deca treba da budu pod nadzorom, da bi se osiguralo da se ne igraju aparatom.

Ako je kabl za napajanje oštećen, mora da ga zameni proizvođač, njegov serviser ili slično kvalifikovano osoblje, kako bi se izbegla opasnost.

Ne skladištite eksplozivne materije u ovom aparatu, poput limenki aerosola sa zapaljivim potisnim gasom.

Isključite aparat sa električne mreže, nakon upotrebe i pre korišćenja i održavanja aparata.

UPOZORENJE: Otvori za ventilaciju, u unutrašnjosti ili na samoj konstrukciji aparata, moraju biti slobodni i bez prepreka.

UPOZORENJE: Ne koristite mehaničke uređaje ili druga sredstva za ubrzavanje procesa odmrzavanja, osim onih koje je preporučio proizvođač.

UPOZORENJE: Ne oštećujte zatvoreni sistem rashladnog sredstva.

UPOZORENJE: Ne koristite električne aparate u odeljcima za skladištenje namirnica u aparatu, osim ako to nisu aparati tipa, koji preporučuje proizvođač.

UPOZORENJE: Odložite frižider u skladu sa lokalnim propisima, zato što koristi zapaljivi gas i rashladno sredstvo.

UPOZORENJE: Pri postavljanju aparata, proverite da kabl za napajanje nije zapleten ili oštećen.

UPOZORENJE: Ne postavljajte više prenosnih utičnica ili prenosnih izvora napajanja na zadnjoj strani aparata.

Ne koristite produžne kablove ili neuzemljene (dvpolne) adaptere.

OPASNOST: Postoji rizik da se deca zaglave. Pre nego što odbacite svoj stari frižider ili zamrzivač:

–Skinite vrata.

–Police ostavite na mestu, tako da deca ne mogu lako da se popnu unutra.

Pre nego što počnete sa postavljanjem dodatne opreme, frižider mora da se isključi iz izvora električnog napajanja.

Rashladno

sredstvo i ciklopentan, koji se koristi za izolacionu penu u frižideru, su zapaljivi. Zbog toga, kada frižider odlažete na otpad, frižider treba da se drži podalje od bilo kakvog izvora vatre i treba da se reciklira u specijalizovanoj firmi za reciklažu, sa odgovarajućim kvalifikacijama, na način koji isključuje spaljivanje, što bi nanelo štetu po životnu sredinu ili bi predstavljalo neki drugi rizik.

Za

EN standard: Ovim aparatom smeju da rukuju deca starija od 8 godina i osobe sa smanjenim fizičkim, senzornim ili mentalnim sposobnostima, ili sa nedostatkom iskustva i znanja, ako su im data uputstva za rukovanje aparatom na bezbedan način ili ako su pod nadzorom i ako razumeju opasnosti do kojih može da dođe. Deca ne treba da se igraju aparatom. Deca ne treba da obavljaju čišćenje i korisničko održavanje bez nadzora. Deca uzrasta od 3 do 8 godina smeju da stavljaju i da vade namirnice u/z rashladnih aparata.

Neophodno

je da se ključevi za vrata ili za poklopce sa bravama i ključevima čuvaju van domašaja dece, a ne u blizini rashladnog uređaja kako bi se sprečilo da se deca zaglave unutra.

DA

bi se izbegla kontaminacija hrane, molimo Vas da poštuju sledeća uputstva:

- Dugo otvorena vrata mogu da prouzrokuju značajno povećanje temperature u unutrašnjem prostoru aparata.
- Redovno čistite površine koje dolaze u dodir s hranom i sa pristupačnim odvodnim sistemima.
- Očistite rezervoare za vodu, ako nisu korišćeni duže od 48 h; isperite sistem za vodu koji je povezan na snabdevanje vodom, a u slučaju da vodu niste ispuštali duže od 5 dana. (napomena 1)
- Sirovo meso i ribu čuvajte u odgovarajućim posudama u frižideru, tako da ista ne dodiruje druge namirnice, niti da kaplje na druge namirnice.
- Unutrašnji prostor sa dve zvezdice za zamrznute namirnice je pogodan za čuvanje prethodno zamrznutih namirnica, za čuvanje ili pravljenje sladoleda i kockica leda. (napomena 2)
- Unutrašnji prostor sa jednom-, dve- i tri- zvezdice, nije pogodan za zamrzavanje svežih namirnica. (napomena 3)
- Unutrašnji prostor uređaja bez 4- zvezdice: ovaj rashladni uređaj nije pogodan za zamrzavanje prehrambenih proizvoda. (napomena 4)
- Ukoliko je rashladni aparat ostavljen prazan u dužem vremenskom periodu, isključite ga, odmrznite, očistite, osušite i ostavite vrata otvorena kako biste izbegli stvaranje plesni unutar aparata.

Napomene 1,2,3,4: Molimo Vas da proverite da li je primenljivo u skladu sa tipom unutrašnjeg prostora vašeg proizvoda.

Uređaj

van kuhinjskog elementa: rashladni uređaj nije namenjen za upotrebu kao ugradni uređaj.

Bilo

kakvu zamenu ili održavanje LED sijalica treba da obavi proizvođač, njegov serviser ili slično kvalifikovano osoblje.

1.2 Značenje simbola sigurnosnih upozorenja



Simbol zabrane

Ovo je simbol zabrane.
Nepoštovanje uputstava, navedenih pod ovim simbolom može da ima za posledicu oštećenje proizvoda ili opasnost po ličnu bezbednost korisnika.



Simbol upozorenja

Ovo je simbol upozorenja.
Zahteva se da se rukuje uz striktno poštovanje uputstava, navedenih pod ovim simbolom; u suprotnom, mogu da se prouzrokuju oštećenja proizvoda ili fizičke povrede.



Simbol napomene

Ovo je simbol opreza.
Uputstva navedena pod ovim simbolom zahtevaju posebnu pažnju. Nedovoljna pažnja može da prouzrokuje lakše ili teže povrede, ili oštećenje proizvoda.

Ovo uputstvo sadrži puno važnih bezbednosnih
informacija, koje korisnik treba da poštuje.

1.3 Upozorenja u vezi sa električnim napajanjem

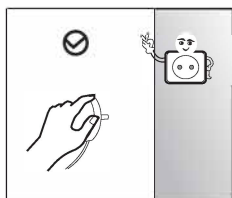

- Ne vucite za sam električni kabl, kada izvlačite utikač frižidera. Molimo Vas da čvrsto uhvatite utikač i da izvučete direktno iz utičnice.
- Da biste osigurali bezbednu upotrebu, ne smete da oštetite električni kabl za napajanje i ne koristite kabl za napajanje ili utikač, kada su oštećeni.

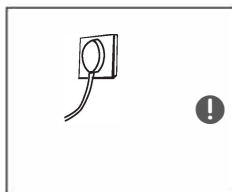

- Molimo Vas da koristite namensku utičnicu i mrežna utičnica ne treba da se deli sa drugim električnim uređajima. Električni kabl za napajanje treba da bude čvrsto utaknut u utičnicu, u suprotnom, može da se izazove požar.
- Molimo vas da proverite da je elektroda utičnice za uzemljenje opremljena pouzdanom linijom za uzemljenje.

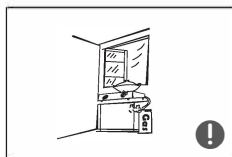

- U slučaju curenja gasa i drugih zapaljivih gasova, molimo Vas da isključite ventil gasa koji curi, a zatim otvorite vrata i prozore. Ne vadite utikač frižidera i drugih električnih uređaja iz utičnice, imajući u vidu da varnica može da izazove požar.

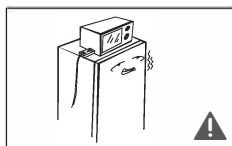

- Ne koristite električne aparate, postavljene iznad aparata, osim ako to nisu aparati tipa koji preporučuje proizvođač.

1.4 Upozorenja za korišćenje

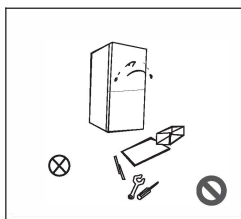

- Nemojte proizvoljno rastavljati ili modifikovati frižider, niti oštećivati sistem rashladnog sredstva; održavanje aparata mora da obavi stručno lice
- Oštećen kabl za napajanje mora da zameni proizvođač, njegovo servisno odeljenje ili slično kvalifikovano osoblje, kako bi se izbegla opasnost.



- Razmaci između vrata frižidera i između vrata i tela frižidera su mali, imajte na umu da ne stavljate Vašu šaku u ta područja, da biste sprečili prignječenje prsta. Molimo Vas da budete pažljivi kada zatvarate vrata frižidera, da bi se izbeglo padanje predmeta.
- Ne vadite hranu ili posude iz odeljka zamrzivača dok frižider radi, a naročito ne metalne posude, da biste izbegli promrzline.

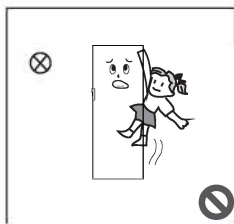

- Ne dozvolite da deca ulaze ili da se penju u frižider; suprotnom, to može da prouzrokuje gušenje ili povrede deteta usled pada.

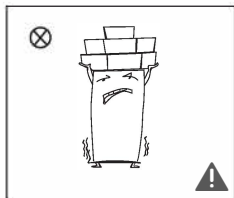

- Ne stavljajte teške predmete na vrh frižidera, s obzirom da predmeti mogu da padnu prilikom promene strane vrata, i mogu da nastanu slučajne povrede.
- Kod nestanka struje i čišćenja, molimo Vas da izvadite utikač iz utičnice. Ne priključujte zamrzivač na električno napajanje u roku pet minuta, da biste sprečili oštećenja kompresora usled uzastopnih pokretanja.

1.5 Upozorenja za postavljanje

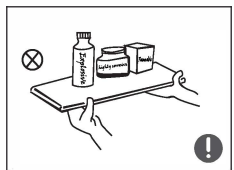

- Ne stavljajte zapaljive, eksplozivne, isparljive i jako korozivne predmete u frižider, da biste sprečili oštećenja na proizvodu ili nesreće usled požara.
- Ne stavljajte zapaljive predmete blizu frižidera, da biste izbegli požar.

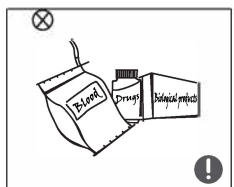

- Frižider je predviđen za kućnu upotrebu, kao što je skladištenje namirnica; ne treba da ga koristite u druge svrhe, kao što je skladištenje krvi, lekova ili bioloških proizvoda itd.



- Ne skladištite pivo, piće ili drugu tečnost koja se nalazi u bocama ili zatvorenim posudama u odeljku zamrzivača; u suprotnom, boce ili zatvoreni kontejneri mogu da puknu usled zamrzavanja, što bi prouzrokovalo oštećenja.

1.6 Upozorenja za energiju

Upozorenja za energiju

- 1) Rashladni uređaji možda ne rade stalno istom snagom (postoji mogućnost odmrzavanja sadržaja ili da temperatura postane previsoka u odeljku sa zamrznutom hranom) kada se duže vreme nalaze na temperaturi, ispod minimalno predviđene za taj rashladni uređaj.
- 2) Činjenica je da gazirana pića ne smeju da se skladište u odeljcima zamrzivača ili komorama za zamrzavanje hrane ili u odeljcima ili komorama sa niskom temperaturom i da se neki proizvodi kao što je led, napravljen od vode, ne smeju konzumirati previše hladni.
- 3) Ne treba da se prekorači vreme skladištenja koje preporučuju proizvođači namirnica. To se odnosi na bilo koju vrstu namirnica, a posebno za komercijalno brzo smrznute namirnice u odeljcima za zamrzavanje hrane i odeljcima sa zamrznutom hranom.
- 4) Neophodno je da se preduzmu mere predostrožnosti za sprečavanje neprimerenog porasta temperature zamrznutih namirnica prilikom odmrzavanja rashladnih uređaja, kao što je pakovanje smrznute hrane u nekoliko slojeva novina.
- 5) Činjenica je da porast temperature smrznute hrane tokom ručnog odmrzavanja, održavanja ili čišćenja može da skрати vek skladištenja.
- 6) Neophodno je da se ključevi za vrata ili za poklopce sa bravama i ključevima čuvaju van dohvata dece, a ne u blizini rashladnog uređaja, kako bi se sprečilo da se deca zaglave.
- 7) Dugo otvorena vrata mogu da prouzrokuju značajno povećanje temperature u unutrašnjem prostoru aparata.
- 8) Redovno čistite površine koje dolaze u dodir s hranom i sa pristupačnim odvodnim sistemima.
- 9) Očistite rezervoare za vodu, ako nisu korišćeni duže od 48 h; isperite sistem za vodu koji je povezan na snabdevanje vodom, a u slučaju da vodu niste ispuštali duže od 5 dana.
- 10) Sirovo meso i ribu čuvajte u odgovarajućim posudama u frižideru, tako da ista ne dodiruje druge namirnice, niti da kaplje na druge namirnice.
- 11) Ukoliko je rashladni aparat ostavljen prazan u dužem vremenskom periodu, isključite ga, odmrznite, očistite, osušite i ostavite vrata otvorena kako biste izbegli stvaranje plesni unutar aparata.

1.7 Upozorenja za odlaganje

 Rashladno sredstvo i ciklopentan, koji se koristi za izolacionu penu u frižideru, su zapaljivi. Zbog toga, kada frižider odlažete na otpad, frižider treba da se drži podalje od bilo kakvog izvora vatre i treba da se reciklira u specijalizovanoj firmi za reciklažu, sa odgovarajućim kvalifikacijama, na način koji isključuje spaljivanje, što bi nanelo štetu po životnu sredinu ili bi predstavljalo neki drugi rizik.

 Kada frižider predajete na otpad, rastavite vrata i uklonite zaptivke sa donjih vrata i polica; vrata i police odložite na odgovarajuće mesto, da bi se sprečilo da se deca zaglave.

Pravilno odlaganje ovog proizvoda:

Ovaj znak pokazuje, da ovaj proizvod ne treba da se odloži sa drugim kućnim otpadom iz domaćinstva. To se odnosi na celu EU. Da bi se izbegla šteta po životnu okolinu i zdravlje ljudi, usled nekontrolisanog odlaganja otpada, reciklirajte odgovorno, da biste promovisali održivo ponovno korišćenje materijalnih resursa. Da biste vratili vaš aparat, koji više ne koristite, molimo Vas da koristite sistem za vraćanje i sakupljanje ili se obratite prodavcu, od koga ste kupili proizvod. Oni mogu da preuzmu ovaj proizvod na reciklažu, koja je bezbedna po životnu okolinu.



2. Pravilno korišćenje frižidera

2.1 Postavljanje

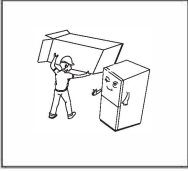

- Pre korišćenja, uklonite sve ambalažne materijale, uključujući i donje podmetače, table od stiropora i trake unutar frižidera; skinite sve zaštitne folije sa vrata i tela frižidera.

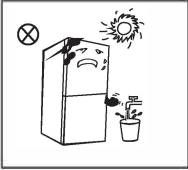

- Čuvajte od toplote i izbegavajte direktnu sunčevu svetlost. Ne postavljajte frižider na vlažnim ili mokrim mestima, da biste izbegli koroziju ili smanjen efekat izolacije.
- Ne prskajte i ne perite frižider; ne postavljajte frižider na vlažnim mestima, koja se lako mogu isprskati vodom, da ne biste ugrozili karakteristike električne izolacije frižidera.

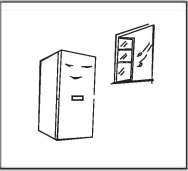

- Frižider se postavlja na mestu u unutrašnjem prostoru, sa dobrom ventilacijom; pod treba da bude ravan, i izdržljiv (okrećite levo ili desno, da biste podesili točkić za nivelisanje, ukoliko frižider nije stabilan).

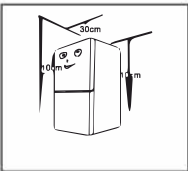

- Prostor iznad frižidera treba da bude veći od 30 cm i frižider treba da se postavi prema zidu, sa slobodnim razmakom, koji je veći od 10 cm, da bi se omogućilo rasipanje toplote.

! Mere predostrožnosti pre postavljanja:

Pre postavljanja ili podešavanja dodatne opreme, treba da se uverite da je frižider isključen iz električnog napajanja.

Treba da se preduzmu mere predostrožnosti, da bi se izbegle telesne povrede, koje bi nastale usled pada ručke.

2.2 Montaža ručke za vrata

Mere predostrožnosti pre postavljanja:

Informacije u ovom priručniku su date samo kao referenca. Fizički predmet može da se razlikuje.

Pre postavljanja ili podešavanja dodatne opreme, treba da se uverite da je frižider isključen iz električnog napajanja. Treba da se preduzmu mere predostrožnosti, da bi se izbegle telesne povrede, koje bi nastale usled pada ručke.

Spisak alata koji korisnik mora da obezbedi	
	Krstasti odvijač

① čivija

② vijak

③ ručka

④ čep

1) Uklonite čiviju ①.

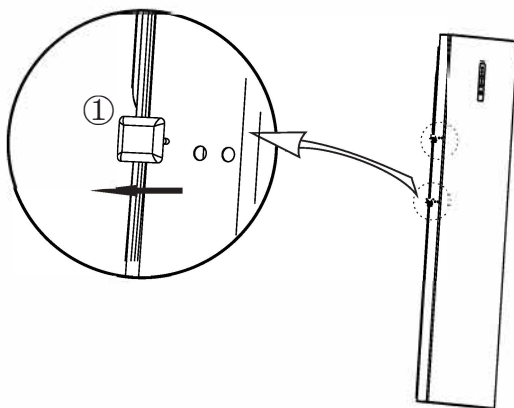

2) Podesite ručku ③ prema rupi za montažu i pritegnite vijak ②.

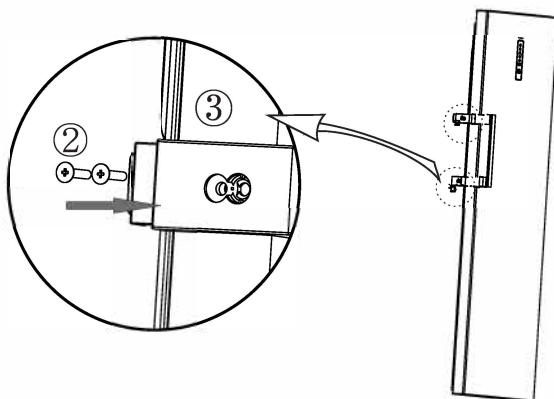

3) Stavite čepove ④ u rupe na ručki.

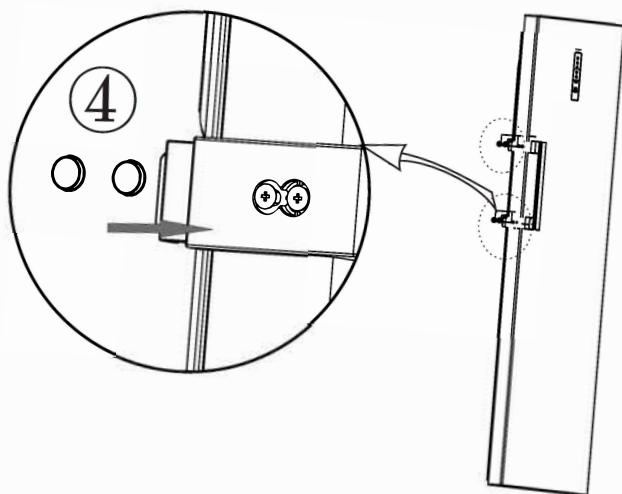

(Slika gore služi samo za referencu. Stvarna konfiguracija zavisi od fizičkog proizvoda ili postupite prema izjavi distributera)

2.3 Stopa za nivelisanje

Mere predostrožnosti pre postavljanja:

Informacije u ovom priručniku su date samo kao referenca. Fizički predmet može da se razlikuje.

Pre postavljanja ili podešavanja dodatne opreme, treba da se uverite da je frižider isključen iz električnog

napajanja. Pre podešavanja stope za nivelisanje, treba da se preduzmu mere predostrožnosti, da bi se izbegle telesne povrede.

1) Shematski prikaz stope za nivelisanje

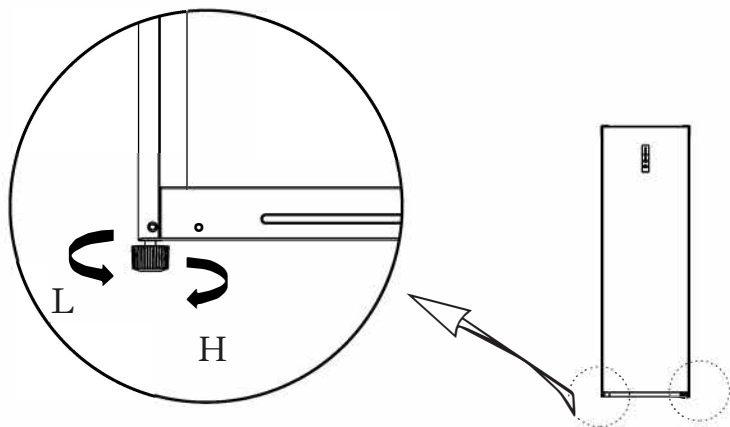

(Slika gore služi samo za referencu. Stvarna konfiguracija zavisi od fizičkog proizvoda ili postupite prema izjavi distributera)

2) Postupci podešavanja:



- a. Okrenite stopu u smeru kazaljke na satu da biste odigli frižider;
- b. Okrenite stopu u suprotnom smeru od kretanja kazaljke na satu da biste spustili frižider;
- c. Podesite desnu i levu stopu, u skladu sa gore navedenim postupkom, u horizontalan položaj.

2.4 Promena smeru vrata, desno-levo

Mere predostrožnosti pre postavljanja:

Informacije u ovom priručniku su date samo kao referenca. Fizički predmet može da se razlikuje.

Pre promene smeru vrata, treba da se uverite da je frižider isključen iz električnog napajanja. Pre montaže ručke, treba da se preduzmu mere predostrožnosti, da bi se izbegle telesne povrede, koje bi nastale usled pada ručke.

Spisak alata koji korisnik mora da obezbedi	
	Krstasti odvijač
	5/16" ključ sa skakavicom

- 1) Uklonite štitnik sa desne gornje šarke ①, uklonite zaštitnu lajsnu ②, i štitnik leve šarke ③.

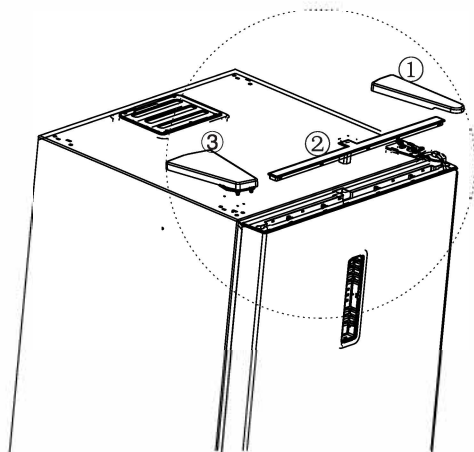

- 2) Skinite električni kabl s vrata i okastim ključem odvrnite vijak gornje šarke.
Uklonite gornju šarku.

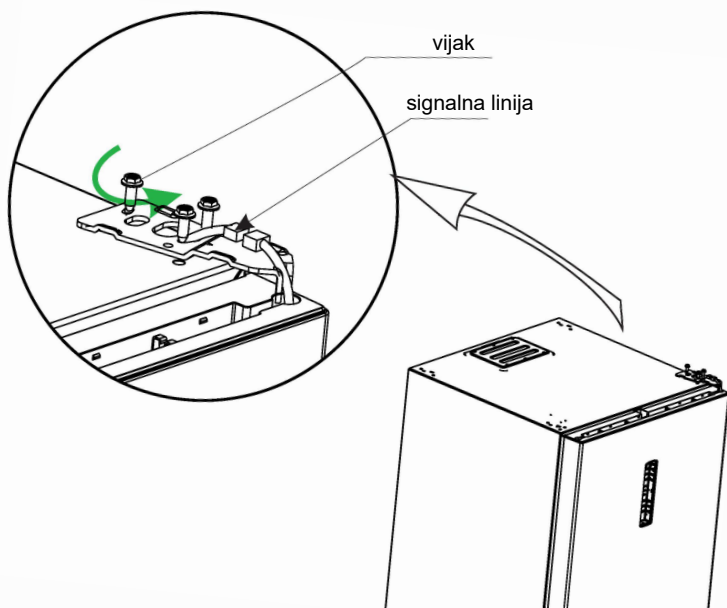

- 3) Uklonite telo vrata i desnu šarku.

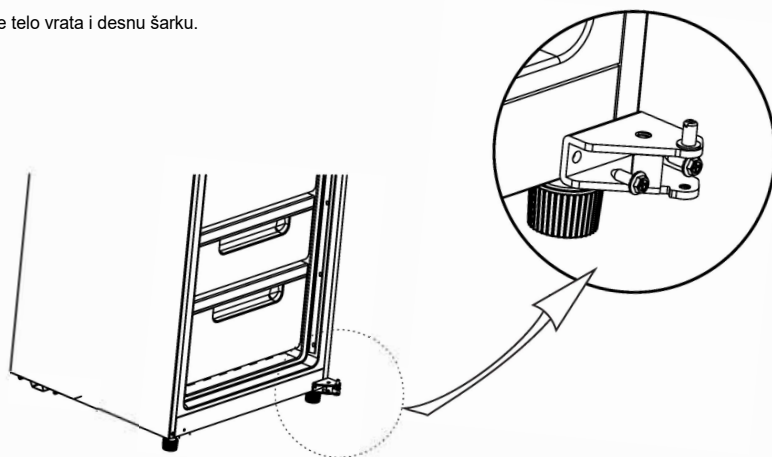

4) Okrenite donju šarku, montirajte osovinicu na drugu stranu šarke (Slika a) i montirajte podešenu donju šarku na levu stranu frižidera (Slika b)

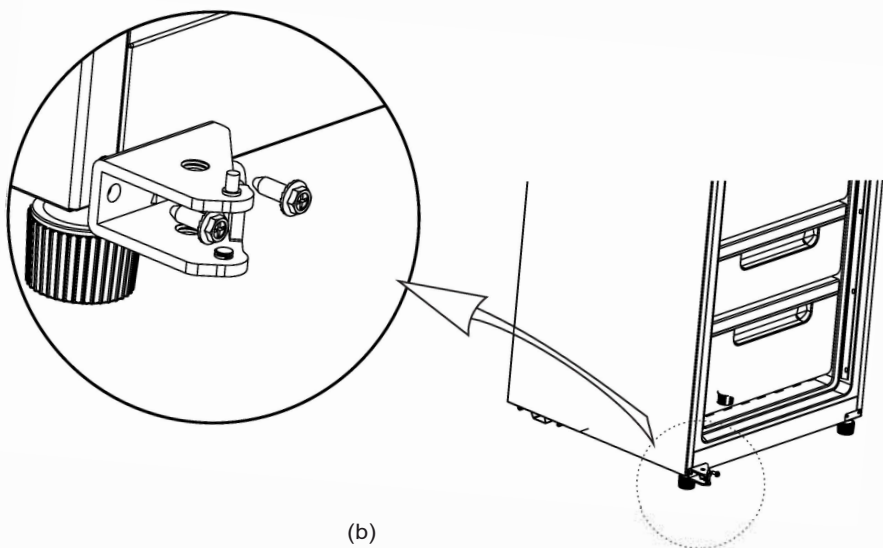
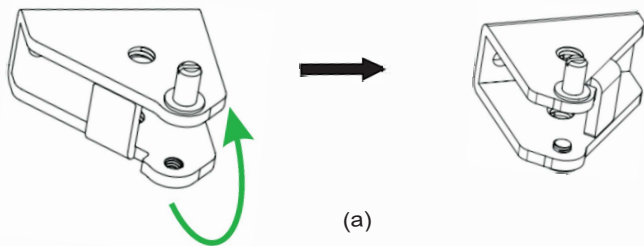

5) Montirajte telo vrata, sa konektorom za signalni kabl, koji ste sa desne, montirali na levu stranu; utaknite konektor i montirajte gornju šarku (Slika a) stavite zaštitnu ploču leve gornje šarke ① zaštitnu lajsnu ②, i zaštitnu ploču desne šarke ③ (Slika b)

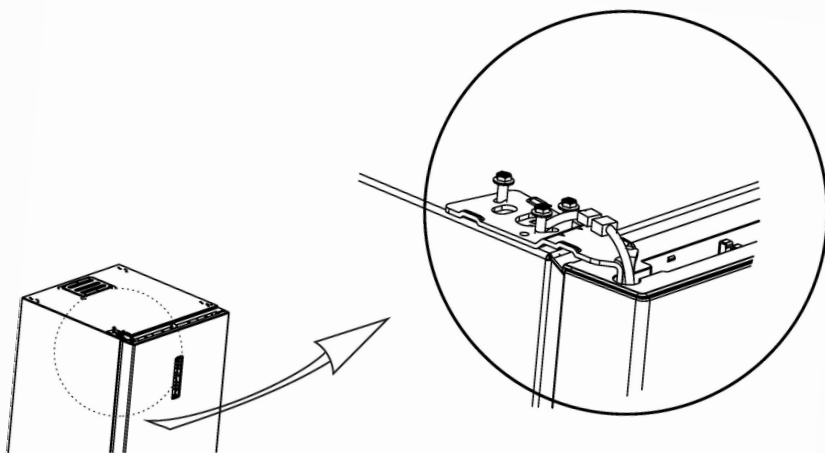

(a)

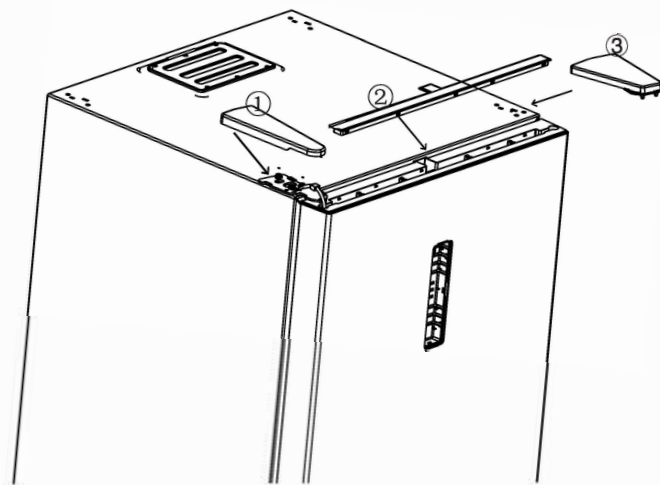

(b)

(Slika gore služi samo za referencu. Stvarna konfiguracija zavisi od fizičkog proizvoda ili postupite prema izjavi distributera)

2.5 Spajanje okvira frižidera i zamrzivača

- 1) Približite oba okvira, tako da između njih bude razmak od samo 10 mm.
Pričvrstite veznu pločicu u položaju, kao što je prikazano na slici.
- 2) Pričvrstite donju veznu pločicu na dnu oba okvira frižidera.

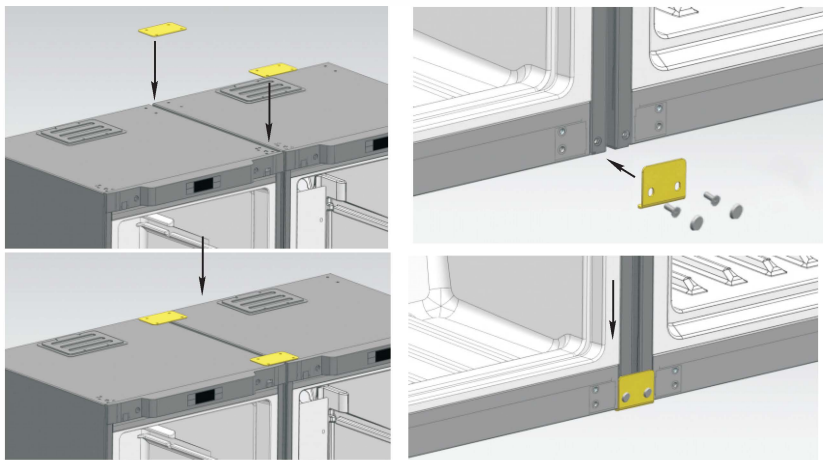

- 3) Stavite šinu u razmak između dva okvira . Završili ste postupak spajanja.



(Slika gore služi samo za referencu. Stvarna konfiguracija zavisi od fizičkog proizvoda ili postupite prema izjavi distributera)

2.6 Pokretanje

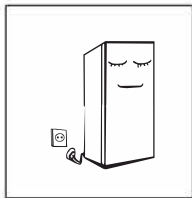

- Pre prvog pokretanja, ostavite frižider da miruje dva sata pre nego što ga priključite na električno napajanje.
- Pre stavljanja bilo kakvih svežih ili zamrznutih namirnica, frižider mora da radi 2-3 sata, ili više od 4 sata u toku letnjeg perioda, kada je temperatura okoline visoka.

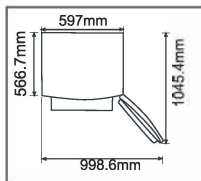

- Ostavite dovoljno prostora za komforno otvaranje vrata fioka ili postavite prema izjavi distributera.

2.7 Saveti za uštedu energije

- Aparat treba da se postavi u najhladnijem području prostorije, podalje od aparata koji stvaraju toplotu ili od izvora toplote i izvan direktne sunčeve svetlosti.
- Vruću hranu ostavite da se ohladi na sobnu temperaturu, pre nego što je stavite u aparat. Preopterećenje aparata zahteva duži period rada kompresora. Namirnice koje se suviše sporo zamrzavaju, mogu da izgube na kvalitetu ili da se pokvare.
- Uverite se da ste dobro umotali namirnice i obrišite posude da budu suve, pre nego što ih stavite u aparat. To smanjuje stvaranje leda unutar aparata.
- Posude u frižideru, namenjene za skladištenje, ne treba da se oblažu aluminijumskom folijom, voštanom hartijom ili papirnim salvetama. Obloge ometaju cirkulaciju hladnog vazduha, zbog čega aparat postaje manje efikasan.
- Organizujte i obeležite namirnice, da biste smanjili otvaranje vrata i da biste izbegli duže traženje.

3 Konstrukcija i funkcije

3.1 Ključne komponente

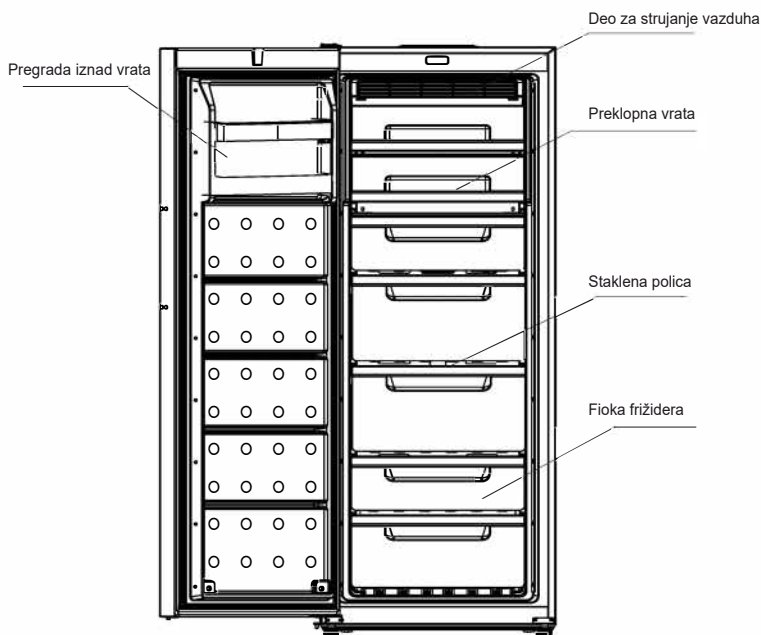

(Slika gore služi samo za referencu. Stvarna konfiguracija zavisi od fizičkog proizvoda ili postupite prema izjavi distributera)

- Odeljak zamrzivača sa niskom temperaturom može duže vreme da održava namirnice svežim i pretežno se koristi da bi se skladištile zamrznute namirnice i da bi se pravio led.
- Odeljak zamrzivača je pogodan za skladištenje mesa, ribe, kuglica od pirinča i drugih namirnica, koje se neće konzumirati u kratkom roku.
- Preporučujemo Vam da velike komade mesa podelite na manje komade, radi bržeg zamrzavanja i lakšeg pristupa.
- Molimo Vas da imate na umu da namirnice treba da konzumirate u preporučenom roku upotrebe.

Energetski su najefikasnije fioke, kutije za hranu, police i ostalo smešteni u skladu sa pozicijom prikazanom na slici iznad.

Napomena: Skladištenje prevelike količine namirnica, nakon početnog priključivanja na električno napajanje, može negativno da utiče na efekat zamrzavanja frižidera. Namirnice, koje se skladište, ne smeju da blokiraju otvore za vazduh; u suprotnom, to će takođe negativno da utiče na efekat zamrzavanja.

3.2 Funkcije

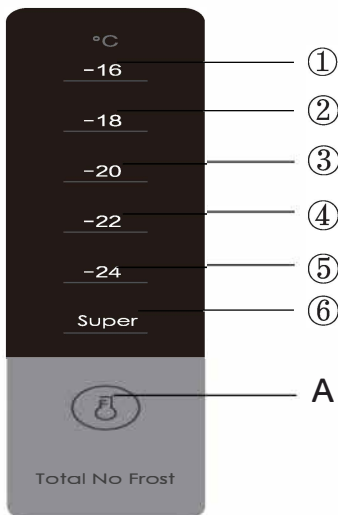

1. Tasteri

A. SET: Tasteri za izbor temperature

2. Ekran displeja

- ① Brzina 1
- ② Brzina 2
- ③ Brzina 3
- ④ Brzina 4
- ⑤ Brzina 5
- ⑥ Super

3. Displej

Kada je frižider uključen:

Sačekajte 3 s da dok se ekran displeja ne upali. Kada se prvi put uključuje, aparat treba da radi na srednjoj brzini.

Nakon toga, svaki put kada uključite frižider, aparat će raditi u skladu sa memorisanom temperaturom.

Displej u normalnom režimu rada:

Kada nastane greška, odgovarajuća grupa LED-lampica će prikazati kod greške (prikaz u petlji), a dok radi normalno, na ekranu će biti prikazana brzina, na kojoj aparat radi.

4. Izbor brzine

Svaki put kada pritisnete taster SET, temperatura će se promeniti na sledeću vrednost; 15 s nakon izbora temperature, frižider će raditi na podešenoj temperaturi.

Režim podešavanja temperature: (Svaki put kada pritisnete taster SET, izabrana temperatura će biti niža.)



5. Režim brzog zamrzavanja

ENTER: Režim brzog zamrzavanja u cikličnoj modulaciji

U režimu rada: Indikator režima brzog zamrzavanja je upaljen, zamrzivač će raditi na temperaturi od -24 0C.

Aparat će raditi 24 časa u režimu brzog zamrzavanja.

Iz režima brzog zamrzavanja se izlazi podešavanjem temperature.

6. Funkcija memorije

Funkcija memorije i dalje radi kada je isključeno napajanje.

Sadržaji u memoriji:

Izbor temperature:

Akumulirani radni sati:

Funkcija brzog zamrzavanja

7. Prikaz greške

Upozorenje koje se pojavljuje na displeju prikazuje odgovarajuće greške u radu frižidera.

Iako frižider i dalje može da ima funkciju hladnog skladištenja sa sledećim greškama, korisnik treba da se obratiti stručnom licu za održavanje radi održavanja, da bi se osigurao optimalan rad uređaja.

4. Održavanje i briga o uređaju

4.1 Općenito čišćenje

- Prašina iza frižidera i na podu treba povremeno da se očisti, da bi se poboljšao efekat hlađenja i da bi se štedela energija.
- Redovno proveravajte zaptivku na vratima, da biste se uverili da nema naprslina. Očistite zaptivku na vratima mekom krpom, nakvašenu vodom sa sapunicom ili razblaženim deterdžentom.
- Unutrašnji prostor frižidera treba redovno da se čisti, da bi se izbegli neprijatni mirisi.
- Molimo Vas da isključite aparat pre čišćenja unutrašnjeg prostora, uklonite sve namirnice, pića, police, fioke, itd.
- Koristite meku krpu ili sunder da biste očistili unutrašnjost frižidera i rastvor od dve supene kašike sode bikarbone na litar tople vode. Nakon toga, isperite vodom i obrišite krpom. Nakon čišćenja, otvorite vrata i ostavite frižider da se osuši prirodnim putem, pre nego što ga ponovo uključite.
- Za oblasti u frižideru, koje se teško čiste (kao što su uski žlebovi, međuprostori ili uglovi), preporučujemo Vam da ih redovno brišete mekom krpom, mekom četkom, itd. i ukoliko je potrebno, u kombinaciji sa dodatnim alatom (kao što su tanki štapići), da biste osigurali da se na tim oblastima ne stvaraju kontaminirajuće materije ili bakterije.
- Ne koristite sapun, deterdžent, abrazivna sredstva u prahu, sredstvo za čišćenje u spreju, itd. zato što mogu da prouzrokuju neprijatan miris u unutrašnjem prostoru frižidera ili da kontaminiraju hranu.
- Očistite okvir za flaše, police i fioke mekom krpom, nakvašenu vodom sa sapunicom ili razblaženim deterdžentom. Osušite mekom krpom ili prirodnim putem.
- Obrišite spoljne površine frižidera mekom krpom, nakvašenu vodom sa sapunicom ili deterdžentom, itd. a zatim osušite površine krpom.
- Ne koristite grube četke, čelične kuglice za čišćenje, žičane četke, abrazivna sredstva (kao npr. pastu za zube), organske rastvarače (kao npr. alkohol, aceton, ulje banane, itd), ključalu vodu, kisela ili alkalna sredstva, koja mogu da oštete površinu frižidera i unutrašnji prostor. Vrela voda i organski rastvarači, kao npr. benzen, mogu da deformišu ili da oštete plastične delove.
- Ne ispirajte direktno vodom ili drugim tečnostima u toku čišćenja, da biste izbegli kratak spoj ili da ne oštete električnu izolaciju nakon potapanja.



Molimo Vas da izvadite električni kabl iz utičnice kada treba da odmrznete i očistite frižider.

4.2 Odmrzavanje

- Frižider je konstruisan po principu vazdušnog hlađenja i usled toga ima automatsku funkciju odmrzavanja. Led koji nastane usled promene godišnjih doba ili temperature, može takođe da se ukloni i ručno, tako što ćete da isključite aparat iz električnog napajanja ili brisanjem suvim peškirom.

4.3 Izvan funkcije

- Prekid napajanja: U slučaju nestanka struje, čak i ako se to desi u toku leta, namirnice u aparatu mogu se držati nekoliko sati; tokom nestanka struje, broj otvaranja vrata treba da se smanji, i više ne smeju da se stavljaju sveže namirnice u aparat.
- Dugotrajno nekorisćenje: Izvadite električni kabl aparata iz utičnice, da biste izbegli neprijatne mirise.
- Premeštanje: Pre nego što premeštate frižider, izvadite sve predmete iz njega, lepljivom trakom fiksirajte elemente od stakla, držače povrća, fioke u odeljku zamrzivača itd. i pričvrstite sve stope za nivelisanje; zatvorite vrata i oblepite ih lepljivom trakom. U toku premeštanja, aparat ne treba da položi naopačke ili horizontalno, niti sme da vibrira; nagib u toku premeštanja ne sme da bude veći od 45°

Aparat treba da radi u kontinuitetu, od kada se pokrenuo.

Načelno, rad aparata ne treba da se prekida; u suprotnom, vek trajanja će biti kraći.

5. Često postavljena pitanja

5.1. Pokušajte da sami rešite sledeće jednostavne probleme.

Ukoliko ne možete da otklonite smetnju, molimo Vas da stupite u kontakt sa post-prodajnim odeljenjem.

Prekid u radu	Proverite da li je aparat priključen na električno napajanje ili da li je kabl pravilno umetnut u utičnicu. Proverite da li je napon suviše nizak. Proverite da li je došlo do nestanka struje ili je samo delimično prekinuto napajanje (npr. zbog jedne faze)
Neprijatan miris	Namirnice sa jakim mirisom treba čvrsto da se umotaju. Proverite da li ima pokvarenih namirnica. Očistite unutrašnji prostor frižidera.
Dugotrajan rad kompresora	Dugotrajan rad frižidera je normalna pojava u toku leta, kada je temperatura okoline visoka. Ne preporučuje se da imate suviše namirnica u aparatu, u isto vreme. Hrana treba da se ohladi pre nego što je stavite u aparat. Vrata se suviše često otvaraju.
Sijalica ne može da se upali	Proverite da li je frižider priključen na električno napajanje i da li je oštećena sijalica za osvetljenje. Sijalicu treba da zameni stručno lice
Vrata ne mogu propisno da se zatvore	Vrata su se zaglavila paketima hrane. Stavili ste previše hrane unutra. Frižider je nagnut.
Glasni šumovi	Proverite da li je pod ravan i da li je frižider postavljen stabilno. Proverite da li je dodatna oprema postavljena na pravom mestu.
Zaptivka na vratima ne dihtuje	Uklonite strane predmete sa zaptivke na vratima. Zagrejte zaptivku na vratima i zatim je ohladite, da bi povratila oblik (ili duvajte električnim fenom za kosu ili koristite vruć peškir za zagrevanje)
Voda se preliva	U odeljku je previše namirnica ili uskladištena hrana sadrži previše vode, što za posledicu ima obilno odmrzavanje. Vrata se ne zatvaraju pravilno, što za posledicu ima stvaranje inja, zbog ulaska vazduha i povećane količine vode usled odmrzavanja.
Vruće kućište	Rasipanje toplote ugra enog kondenzatora, preko ku išta, što je normalna pojava. Kada kućište postane vruće usled visoke temperature okruženja i skladištenja velike količine namirnica, preporučujemo Vam da obezbedite dobru ventilaciju, da biste olakšali rasipanje toplote.
Kondenzacija na površini	Kondenzacija na spoljnim površinama i na zaptivkama na vratima frižidera je normalna pojava kada je vlažnost okoline suviše visoka. Samo obrišite kondenzat istom krpom.
Neuobičajeni šum	Zujanje: Kompresor može da proizvede zujanje u toku rada, i zujanje je glasno, naro ito nakon pokretanja ili zaustavljanja. To je normalna pojava. Škripanje: Rashladno sredstvo, koje kruži unutar aparata, može da proizvede škripanje, što je normalna pojava.

6 Parametri

6.1 Tehnički parametri

Model	
Zapremina odeljka za skladištenje svežih namirnica	
Zapremina odeljka za skladištenje zamrznutih namirnica	
Temperatura skladištenja	
Potrošnja energije	
Potrošnja energije __ kWh godišnje, zasnovano na standardnim rezultatima testiranja za 24 sata.	
Kategorija uređaja za domaćinstvo	
Kategorizacija energije	
EU ekološka oznaka	
Tip odmrzavanja	
Klimatski razred	
Ovaj uređaj je namenjen za upotrebu na sobnoj temperaturi između __ °C i °C	
Akustičke emisije buke u vazduhu	
Vreme porasta temperature	
Kapacitet zamrzavanja	
Nazivni napon	
Nazivna struja	
Ukupne dimenzije (V x Š x D)	
Dimenzije uređaja (V x Š x D)	
Ukupna bruto zapremina (L)	
Ukupna zapremina skladištenja (L)	
Ukupna zapremina (L)	
Neto težina (kg)	

Tabela 1 Klimatski razredi

Razred	Oznaka	Opseg temperature okruženja °C
Povišeno umereni	SN	+ 10 to + 32
Umereni	N	+ 16 to + 32
Suptropski	ST	+ 16 to + 38
Tropski	T	+ 16 to + 43

Povišeno umereni: 'ovaj rashladni uređaj je namenjen za upotrebu na sobnoj temperaturi opsega od 10 °C do 32 °C';

Umereni: 'ovaj rashladni uređaj je namenjen za upotrebu na sobnoj temperaturi opsega od 16 °C do 32 °C';

Suptropski: 'ovaj rashladni uređaj je namenjen za upotrebu na sobnoj temperaturi opsega od 16 °C do 38 °C';

Tropski: 'ovaj rashladni uređaj je namenjen za upotrebu na sobnoj temperaturi opsega od 16 °C do 43 °C';

Posebno za nove evropske standarde:

Naručeni delovi u sledećoj tabeli mogu da se nabave preko kanala _:

Naručeni deo	Obezbedio/la	Minimalno vreme potrebno za obezbeđivanje
Termostati	Stručno osoblje za održavanje	Najmanje 7 godina nakon što je poslednji model lansiran na tržište
Senzori za temperaturu	Stručno osoblje za održavanje	Najmanje 7 godina nakon što je poslednji model lansiran na tržište
Štampane ploče	Stručno osoblje za održavanje	Najmanje 7 godina nakon što je poslednji model lansiran na tržište
Svetlosni izvori	Stručno osoblje za održavanje	Najmanje 7 godina nakon što je poslednji model lansiran na tržište
Ručke vrata	Stručni serviser i krajnji korisnici	Najmanje 7 godina nakon što je poslednji model lansiran na tržište
Šarke vrata	Stručni serviser i krajnji korisnici	Najmanje 7 godina nakon što je poslednji model lansiran na tržište
Police	Stručni serviser i krajnji korisnici	Najmanje 7 godina nakon što je poslednji model lansiran na tržište
Korpe	Stručni serviser i krajnji korisnici	Najmanje 7 godina nakon što je poslednji model lansiran na tržište
Zaptivači vrata	Stručni serviser i krajnji korisnici	Najmanje 10 godina nakon što je poslednji model lansiran na tržište

Poštovani kupci

1. Ukoliko želite da vratite ili zamenite proizvod, molimo vas da kontaktirate radnju u kojoj ste isti kupili.

(Molimo vas da ne zaboravite da ponesete fakturu)

2. Ukoliko se vaš proizvod pokvari, te mu je potrebna popravka, molimo vas da kontaktirate post-prodajni servis.

Radi stalnog poboljšavanja proizvoda može doći do promene tehničkih podataka bez prethodnog obaveštenja.

Ovo uputstvo napravljeno je s mnogo truda i s najvećom pažnjom, ali greške u procesu izrade i/ili prevoda uputstva su uvek moguće. Zbog toga proizvođač i prodavac ne preuzimaju odgovornost za eventualne netačne navode, greške u prevodu ili štamparske greške u ovom uputstvu.

PRAVA POTROŠAČA

Obeštećenje o saobraznosti

Poštovani potrošači,

Molimo vas da se pridržavate preporuka proizvođača datim u korisničkim uputstvima u vezi sa transportnim oštećenjima, postavljanjem i/ili ugradnjom, priključenjem na kućne instalacije, pravilnim korišćenjem, redovnim čišćenjem i održavanjem aparata.

Zakonska prava potrošača u slučaju nesaobraznosti robe u ugovoru regulisana su članom 51. i 52. Zakona o zaštiti potrošača.* Trgovac je odgovoran za nesaobraznost robe u ugovoru koja se pojavi u roku od 2 (dve) godine od dana prelaska rizika na potrošača. U slučaju uocene nesaobraznosti možete se obratiti trgovcu kod koga ste kupili robu. Trgovac je dužan da vam bez odlaganja, a najkasnije u roku od 8 dana od prijema reklamacije, odgovori, sa izjašnjenjem o podnetom zahtevu i predlogom njegovog rešavanja. Za utvrđivanje i otklanjanje nesaobraznosti u najkraćem mogućem roku, preporučujemo vam ovlašćeni servis. Za sva pitanja, primedbe i sugestije u vezi servisa možete se obratiti našoj tehničkoj službi.

Član 51. – Zakona o zaštiti potrošača

Prodavac odgovara za nesaobraznosti isporučene robe ugovoru ako:

- 1) je postojala u času prelaska rizika na potrošača, bez obzira na to da li je za tu nesaobraznost prodavac znao;
- 2) se pojavila posle prelaska rizika na potrošača, ako potiče od uzroka koji je postojao pre prelaska rizika na potrošača;
- 3) je potrošač mogao lako uočiti, ukoliko je prodavac izjavio da je roba saobrazna ugovoru.

Prodavac je odgovoran i za nesaobraznost nastalu zbog nepravilnog pakovanja, nepravilne instalacije ili montaže koju je izvršio on ili lice pod njegovim nadzorom, kao i kada je nepravilna instalacija ili montaža robe posledica nedostatka u uputstvu koje je predao potrošaču radi samostalne instalacije ili montaže. Prodavac ne odgovara za nesaobraznost ako je u trenutku zaključenja ugovora potrošaču bilo poznato ili mu nije moglo ostati nepoznato da roba nije saobrazna ugovoru ili ako je uzrok nesaobraznosti u materijalu koji je dao potrošač. Odgovornost prodavca za nesaobraznost robe ugovoru ne sme biti ograničena ili izuzeta suprotno odredbama ovog zakona. Prodavac nije vezan javnim obećanjem u pogledu svojstava robe ako:

- 1) nije znao ili nije mogao znati za dato obećanje;
- 2) je pre zaključenja ugovora objavljena ispravka obećanja;
- 3) obećanje nije moglo uticati na odluku potrošača da zaključi ugovor.

Član 52.

Ako isporučena roba nije saobrazna ugovoru, potrošač koji je obavestio prodavca o nesaobraznosti, ima pravo da zahteva od prodavca da otkloni nesaobraznost, bez naknade, opravkom ili zamenom, odnosno da zahteva odgovarajuće umanjenje cene ili da raskine ugovor u pogledu te robe. Potrošač ima pravo da bira da nesaobraznost robe trgovac otkloni opravkom ili zamenom.

Ako otklanjanje nesaobraznosti u skladu sa stavom 2. ovog člana nije moguće, potrošač ima pravo da zahteva odgovarajuće umanjenje cene ili raskid ugovora ako:

- 1) nesaobraznost ne može da se otkloni opravkom ili zamenom uopšte niti u primerenom roku;
- 2) ne može da ostvari pravo na opravku ili zamenu, odnosno ako prodavac nije izvršio opravku ili zamenu u primerenom roku;
- 3) opravka ili zamena ne može da se sprovede bez značajnijih nepogodnosti za potrošača zbog prirode robe i njene namene;
- 4) otklanjanje nesaobraznosti opravkom ili zamenom predstavlja nesrazmerno opterećenje za prodavca.

Nesrazmerno opterećenje za prodavca u smislu stava 3. tačka 4) ovog člana, javlja se ako u poređenju sa umanjenjem cene i raskidom ugovora, stvara preterane troškove, uzimajući u obzir:

- 1) vrednost robe koju bi imala da je saobrazna ugovoru;
- 2) značaj saobraznosti u konkretnom slučaju;
- 3) da li se saobraznost može otkloniti bez značajnijih nepogodnosti za potrošača.

Potrošač ima pravo da zahteva zamenu, odgovarajuće umanjenje cene ili da raskine ugovor zbog istog ili drugog nedostatka saobraznosti koji se posle prve opravke pojavi, a ponovna opravka je moguća samo uz izričitu saglasnost potrošača. Uzimajući u obzir prirodu robe i svrhu zbog koje je potrošač nabavio, opravka ili zamena mora se izvršiti u primerenom roku bez značajnih neugodnosti za potrošača i uz njegovu saglasnost. Ako se nesaobraznost pojavi u roku od šest meseci od dana prelaska rizika na potrošača, potrošač ima pravo da bira između zahteva da se nesaobraznost otkloni zamenom, odgovarajućim umanjenjem cene ili da izjavi da raskida ugovor. Ako se nesaobraznost pojavi u roku od šest meseci od dana prelaska rizika na potrošača, otklanjanje nesaobraznosti moguće je opravkom uz izričitu saglasnost potrošača. Sve troškove koji su neophodni da bi se roba saobrazila ugovoru, a naročito troškove rada, materijala, preuzimanja i isporuke, snosi prodavac. Za obaveze prodavca prema potrošaču, koje nastanu usled nesaobraznosti robe, prodavac ima pravo da zahteva od proizvođača u lancu nabavke te robe, da mu naknadi ono što je ispunio po osnovu te obaveze. Potrošač ne može da raskine ugovor ako je nesaobraznost robe neznatna. Prava iz stava 1. ovog člana ne utiču na pravo potrošača da zahteva od prodavca naknadu štete koja potiče od nesaobraznosti robe, u skladu sa opštim pravilima o odgovornosti za štetu.

Model _____

Serijski broj _____

Datum prodaje _____

Pečat i potpis trgovca _____

POSTUPAK REKLAMACIJE

Mole se poštovani potrošači da u slučaju reklamacije kontaktiraju tehničku službu preduzeća GEMMA B&D doo i/ili ovlašćeni servis.

Uvoznik za Srbiju:



Đorđa Stanojevića 14 ,
11070 Novi Beograd, Srbija

**Služba nabavke, prodaje
i tehnička služba**

tel: 011/ 22 85 020

fax: 011/ 31 88 033

e-mail: info@gemma.rs